

ProfileMaster



- **Flexibilitate la asamblare**

Gamă largă de profile, macaze, curbe și plăci turnante și multe altele, posibilitate de realizare a unor deschideri nominale mari

- **Timp de asamblare scurt**

Componentele pre-fabricate, pre-asamblate, pre-cuplate, optimizează asamblarea și conectarea

- **Costuri de întreținere scăzute**

Costuri de întreținere minime, durată de viață îndelungată, construcție robustă

Avantaje: flexibilitate mare combinată cu performanțe optime prin sistemul de construcție modulară

Soluție simplă la multe probleme complexe.

Adesea, soluțiile simple sunt cele mai eficiente. ProfileMaster este un echipament modular complet creat să rezolve chiar și cea mai complexă temă logistică. Sistemul de macarale usoare din profile și-a demonstrat utilitatea de nenumărate ori acolo unde este esențial să existe un transfer de materiale rapid și coordonat: Hale de producție și depozitare. Cu ProfileMaster aveți posibilitatea de a configura propriul sistem de ridicare individualizat prin combinarea componentelor de înaltă calitate preasamblate ce furnizează soluția adecvată pentru toate problemele logistice. Echipamentele includ plăci turnante, macaze de rotire sau deviere și o gamă largă de alte componente. ProfileMaster este disponibil în varianta de sistem monogrindă sau bigrindă cu sistem de translație manual sau electric.

ProfileMaster

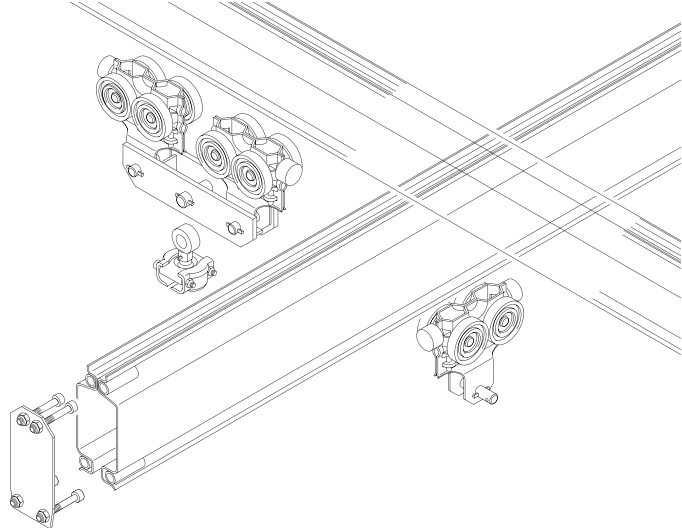

ProfileMaster

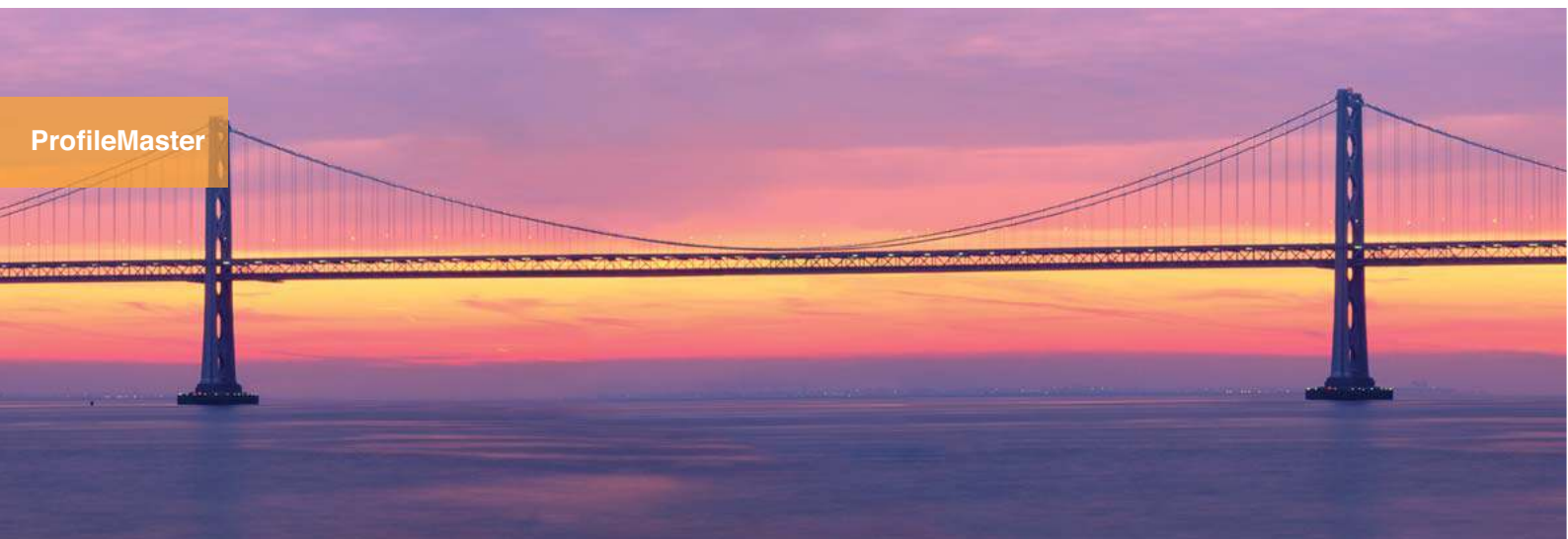

ProfileMaster este disponibil în trei tipuri de profile destinate sarcinilor și distanțelor de suspendare diferite. Profilele laminare la rece au un grad ridicat de rezistență. Construcția închisă protejează foarte bine calea de rulare interioară împotriva murdăriei și prafului. Mecanismele de translație ale electropalanului și macaralei rulează în acest sistem în condițiile unui nivel minim de zgomot.

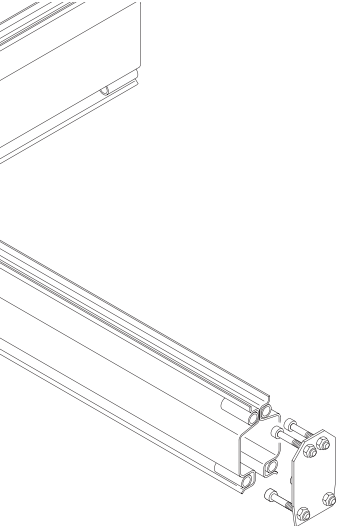

43

ProfileMaster vă oferă întotdeauna soluția optimă:

- Sisteme de macarale ușoare, flexibile și individual ajustabile
- Instalare ușoară mulțumită unui sistem simplu de conexiuni
- Ridicare și poziționare lină a sarcinii, fie manual, fie electric
- Gamă largă de profile disponibile
- Deschideri nominale mari realizabile
- Înălțimi constructive variate
- Căi de rulare monosină cu curbe, macaze și plăci turnante, atât în varianta monogrindă cât și în cea bigrindă.
- Echipament personalizat potrivit nevoilor beneficiarului
- Calitate la cel mai înalt standard datorită nivelului minim de toleranță în producție
- Nivel scăzut al zgomotului
- Opțiuni de instalare variate cu numeroase tipuri de suspensii
- Ușor de modificat și/sau extins
- Durată lungă de utilizare asociată cu cheltuieli de întreținere mici
- Disponibil la un raport calitate-preț competitiv

